

个性化解决方案/ 自动控制系统

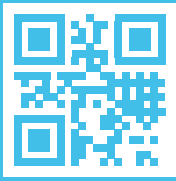

卓越的质量

最佳的效果



操作面板



roll-ex® AO, 附加组合包, 可用于客户现有螺杆挤出机的更新改进



高压挤出机头

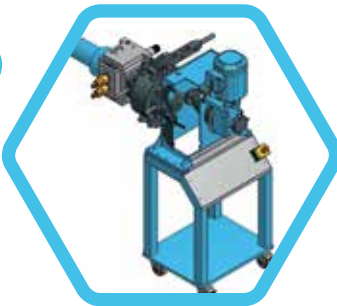

预成型装置
过滤和预成型



用于特定产品的单独生产线

适应橡胶挤出的齿轮泵技术

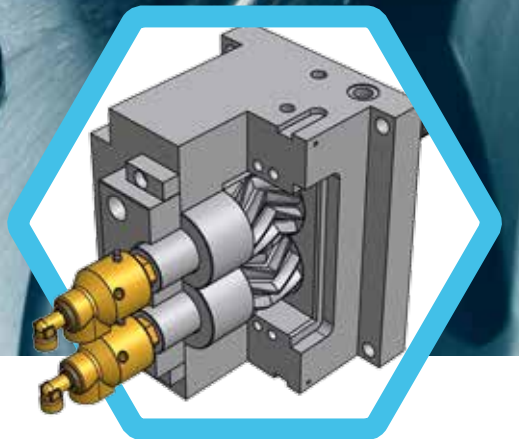

roll-ex®

www.UTH-gmbh.com

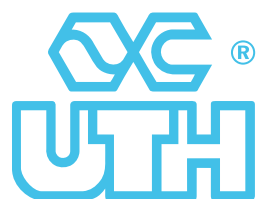

UTH GmbH
Eisenhowerstr. 7-9
36041 Fulda
Germany

Phone +49 661 9741-0
Fax +49 661 9741-30
roll-ex@UTH-gmbh.com
www.UTH-gmbh.com

高精度和高压挤出应用

roll-ex®

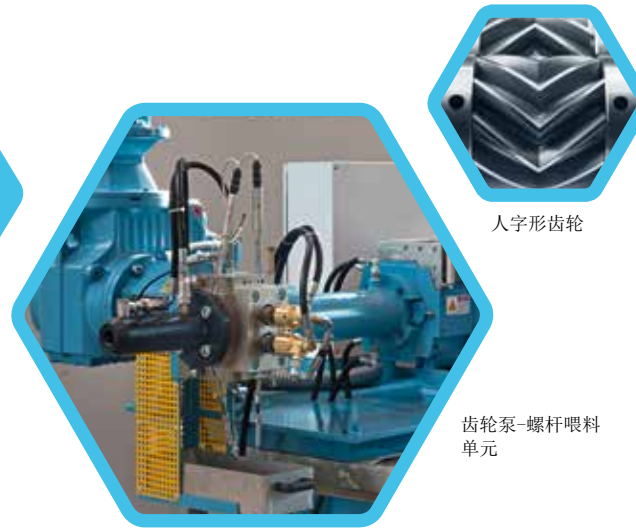

人字形齿轮

齿轮泵-螺杆喂料单元

roll-ex®



齿轮泵配有十字挤出机头和液压快速夹紧装置

配有 ROLL-EX® 齿轮泵模块

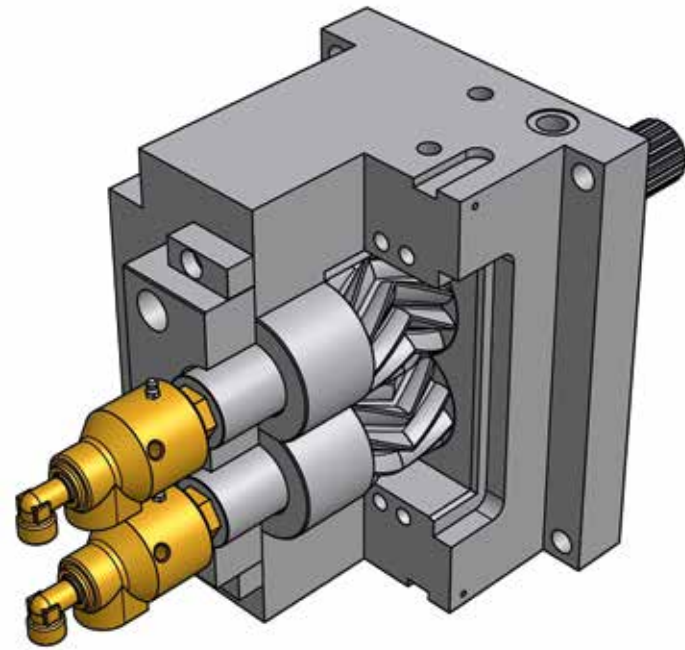

ROLL-EX® 齿轮泵技术

- 带专利技术的roll-ex齿轮泵设计
- 模块化组装可提供不同的解决方案
- 方便和快捷地进行清洁
- 高压承受能力, 可达800(500) bar
- 有效地胶料传送, 基本独立于胶料背压
- 较低的功率需求 (可达70%的能源节省)

工艺技术优势:

- 较低的挤出型材断面波动
- 启动时, 非常快地稳定尺寸, 减少废料
- 由于挤出机仅用于建立喂料压力, 温升则相应减少
- 非常稳定的挤出压力和一致的挤出量, 可以实现挤出型胶截面的**非常低地波动**
- roll-ex®系统体积很小, 可以非常**容易地**与现有的生产线进行整合



roll-ex® SF 机型, 齿轮泵配有螺杆喂料装置

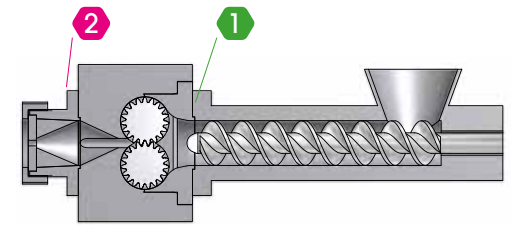

温度
压力
特性

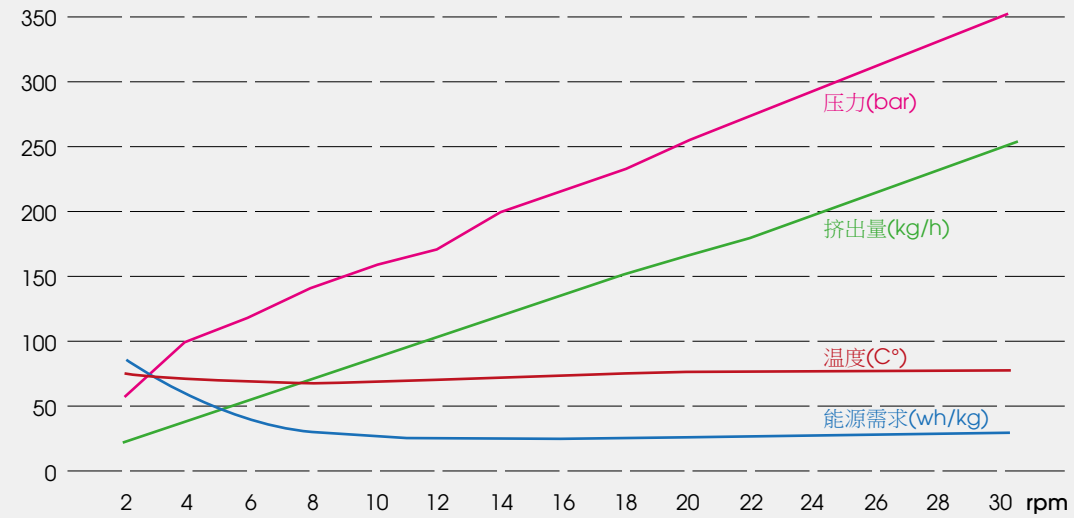

图示: 典型的过滤测试, roll-ex® 70 机型, 胶料NBR 70邵氏, 过滤网孔尺寸0.122mm(120网眼/2100网眼/cm²), 滤网直径200mm

型号	(bar)	挤出量 (kg/h)
67/36 SF	800	80
72/50 SF	600	200
72/70 SF	500	400
120 SF	500	1000

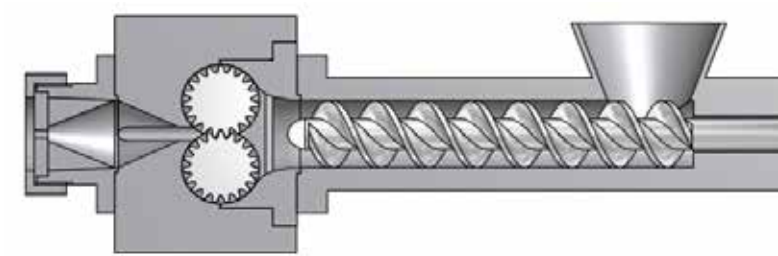

压力
图示
螺杆挤出机/
齿轮泵

